

Haupt Cultura: Typ 61/96. Optional: Typ 61/80 mit Zweifach-Isolierglas

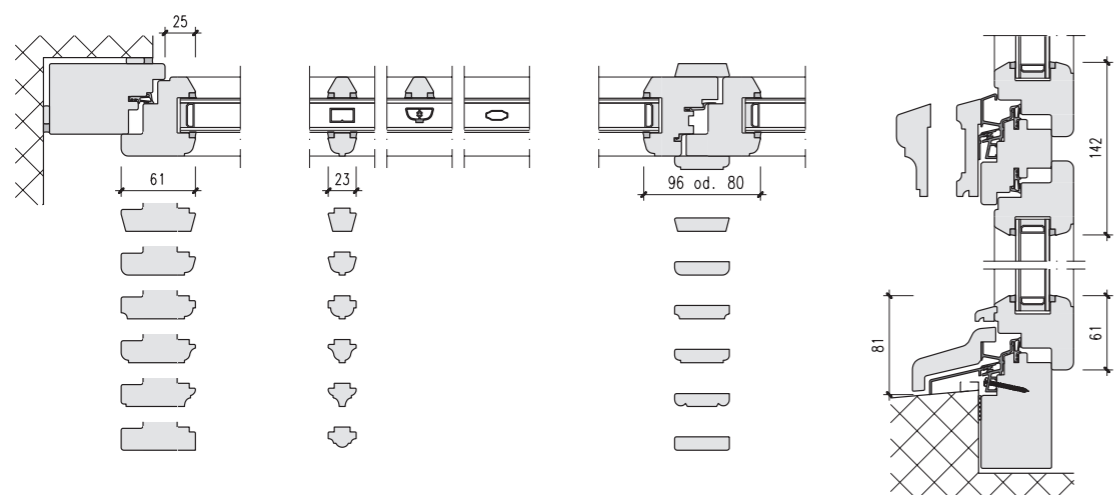

Haupt Cultura Minergie: Typ 62/98 M. Optional: Typ 62/82 M im Minergie-Standard mit Dreifach-Isolierglas

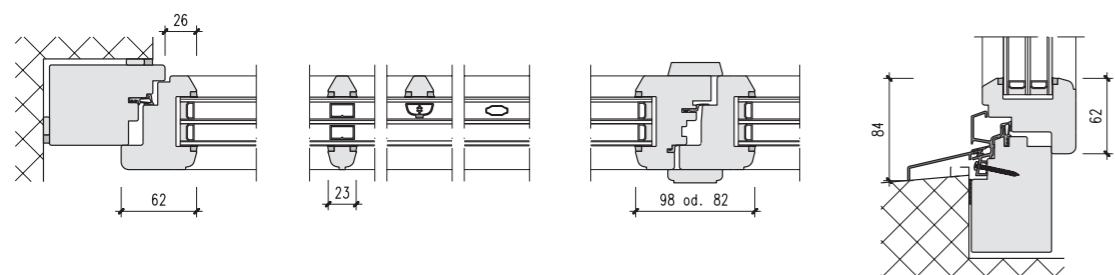

Haupt Antico: Typ 52/82

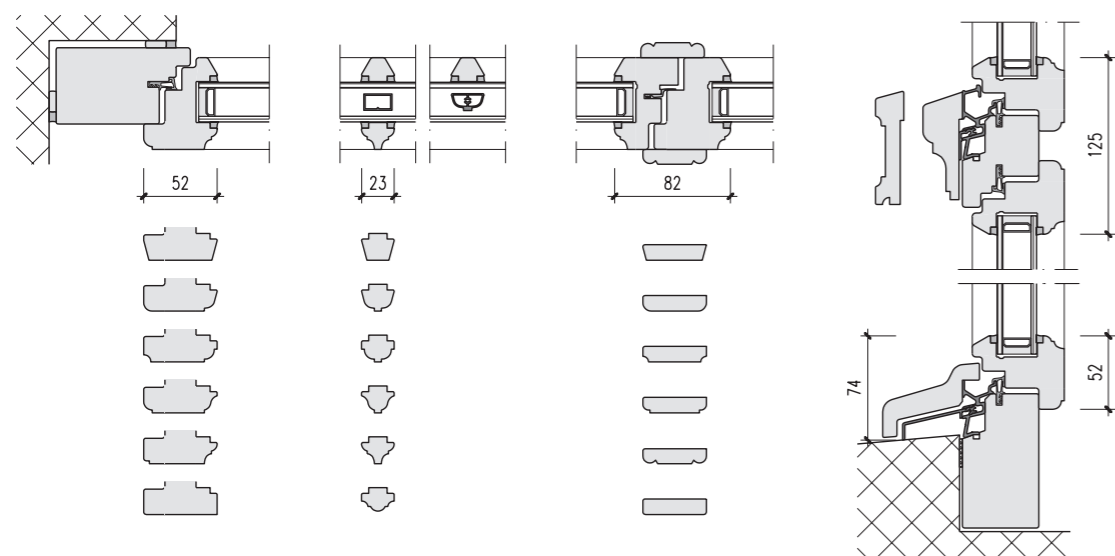

stholzinfoblatt | 1.3

innenausbau renovation küchenbau design parkett **fenster** türen



Holzfenster – Haupt Cultura

Haupt Cultura kommt vorwiegend bei Sanierungen von historischen Bauten zum Einsatz.

Mit Dreifachverglasung erreicht Haupt Cultura den **Minergie-Standard**. Renovationen von historischen Bauten verlangen vielfach einen stilgerechten Nachbau und einen Fenstersatz nach spezifischen Vorgaben. Die Fenster müssen aber auch die neusten techni-

schen Anforderungen wie Schlagregendichtigkeit sowie Schall- und Einbruchschutz erfüllen.

Haupt Cultura vereint alte Handwerkstradition und architektonische Akzente mit modernster Technologie.



Einsatz: Vorwiegend bei Sanierungen historischer Bauten.

Stilgerechter Nachbau: Haupt Cultura mit schmalen Flügelfriesen und einem Glaseinbau ohne Glasleisten eignet sich bei Fenstersanierungen nach spezifischen Vorgaben. Den stilgerechten Nachbau erreichen wir mit Kämpferabdeckungen, Holzwetterschenkeln, Profilierungen der Flügelfriesen und einer Vielzahl von Sprossenlösungen.

Verglasung/Dämmwerte: Isolierglas mit Wärmedämm-Abstandhalter Swisspacer in diversen Standardfarben. Bei Spezialgläsern wie Bleiverglasung, echten Ziehgläsern usw. bieten wir erprobte Lösungen an. Auf Wunsch sind Spezialgläser für Schall-, Wärme-, Einbruch- oder Sonnenschutz einsetzbar.

Typ 61/96: Mit dem Zweifach-Standardisoliertglas (U_g -Wert 1,1 W/m²K) wird der ausgezeichnete U_w -Wert 1,3 W/m²K über das Fenster erreicht. Schalldämmwert 32 dB.

Typ 62/98 M: Den **Minergie-Standard** (U_w -Wert 1,0 W/m²K) erreicht das Fenster mit dem Dreifach-Isolierglas (U_g -Wert 0,7 W/m²K). Schalldämmwert 32 dB.

Ausführung: Naturbelassen oder deckende Farben. Behandelt mit umweltfreundlichem Acryl-Fensterlack.

Wir bieten die Fenster in den unterschiedlichsten Holzarten – Fichte, Tanne, Lärche, Eiche, Douglasie usw. – an. Die deckende Fensterbehandlung ist Standard RAL 9010 oder nach RAL/NCS-Farbkarte.

Beschläge/Griffe: Nebst Standardbeschlägen können wir nachgebaute historische Beschläge, zum Beispiel Fischbänder, Winkelbänder oder Cremonen- und Espagnolettenverschlüsse, einbauen. Oder wir restaurieren bestehende historisch wertvolle Beschläge und montieren sie auf die neuen Fenster. Bei den Mittelpartien 96 und 98 sind Sicherheitsbeschläge W1 und W2 möglich.

Spezielle Fensterformen: Wir produzieren auch Rund- und Schrägfenster zum Drehen oder Kippen.

Lüftungsflügel: Gewähren eine optimale Raumlüftung. Wir empfehlen sie hauptsächlich bei Gebäuden mit historisch wertvollem Charakter.

Zertifikate: FFF Q Signet Nr. 254. Luftdurchlässigkeit Klasse 4 nach EN 12207. Schlagregendichtigkeit Klasse 9A nach EN 12208.

Minergie-Label Nr. 539.10

Holzfenster – Haupt Antico

Bei Häusern mit sehr kleinen Fensteröffnungen wie Bauernhäusern oder Kulturdenkmälern bringt Haupt Antico viele Vorteile.

Die schlanken, eleganten Flügelfriesen gewähren einen grösstmöglichen Lichteinfall. Hervorragend eignet sich das Haupt-Antico-System als äusseres Vorsatzfenster zum Schutz erhaltenswerter Originalfenster.

Historische Gebäude verlangen optisch schöne Fenster, aber auch Fenster, welche alle neusten technischen Anforderungen wie Schlagregendichtigkeit und Schallschutz erfüllen.

Die hohen Erwartungen im historischen Fensterbau erfüllt Haupt Antico vollumfänglich.



Einsatz: Vorwiegend bei Sanierungen im historischen Bereich und bei Häusern mit sehr kleinen Fensteröffnungen.

Schlanke Linie: Mit 52 mm Flügelfriesbreite und einer Mittelpartie von 82 mm, Holzwetterschenkeln am Rahmen, profilierten Kämpfer- und Setzholzabdeckungen sowie einer Vielzahl von Sprossenlösungen erfüllt Haupt Antico die hohen Anforderungen im historischen Fensterbau.

Verglasung/Dämmwerte: Isolierglas mit Wärmedämm-Abstandhalter Swisspacer in diversen Standardfarben. Bei Spezialgläsern wie Bleiverglasung, echten Ziehgläsern usw. bieten wir erprobte Lösungen an. Auf Wunsch sind Spezialgläser für Schall-, Wärme-, Einbruch- oder Sonnenschutz einsetzbar.

Typ 52/82 oder 45/72: Mit dem Zweifach-Standardisoliertglas (U_g -Wert 1,1 W/m²K) wird ein U_w -Wert von rund 1,3 W/m²K über das Fenster erreicht. Schalldämmwert 32 dB.

Ausführung: Naturbelassen oder deckende Farben. Behandelt mit umweltfreundlichem Acryl-Fensterlack. Wir bieten die Fenster in den unterschiedlichsten Holzarten – Fichte, Tanne, Lärche, Eiche, Douglasie usw. – an. Die deckende Fensterbehandlung ist Standard RAL 9010 oder nach RAL/NCS-Farbkarte.

Beschläge/Griffe: Nebst Standardbeschlägen können wir Ihnen historisch nachgebaute Beschläge, zum Beispiel Fischbänder, Winkelbänder oder Cremonen- und Espagnolettenverschlüsse, einbauen. Oder wir restaurieren bestehende historisch wertvolle Beschläge und montieren sie auf die neuen Fenster.

Spezielle Fensterformen: Wir produzieren auch Rund- und Schrägfenster zum Drehen oder Kippen.

Lüftungsflügel: Gewähren eine optimale Raumlüftung. Wir empfehlen sie hauptsächlich bei Gebäuden mit historisch wertvollem Charakter.

Individuell: In Sachen Fenster ist für uns fast nichts unmöglich. Lassen Sie sich beraten.